



E2010/2



E2001/2



E2011/2

2001

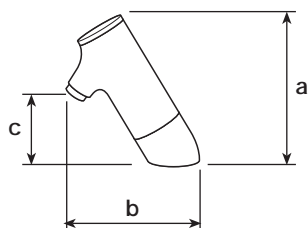

CODICE	mm a	mm b	mm c	TESTO DI CAPITOLATO
E2001/2	165	150	70	Rubinetto a fotocellula in ottone fuso lucidato e cromato progettato per contrastare il vandalismo nei locali pubblici — elettrovalvola e batteria incorporate facili da sostituire — scheda elettronica "intelligente". Il raggio di azione si adatta automaticamente all'ambiente circostante e all'apparecchio dove installato — alimentazione con normale batteria alcalina 9V per circa 100.000 utilizzazioni (2 anni) — coperchio superiore per la sostituzione della batteria senza controllare la polarità — in dotazione flessibile inox 350 mm. Pressione dinamica 0.5-6 bar — temperatura massima 70°C — foro per il montaggio mm. 34 Per piani fino a mm. 40 di spessore <i>magnetic valve and battery incorporated easy to replace</i>
E2001/230	165	150	70	Alimentazione 230V con trasformatore 9V <i>ditto - 230V</i>

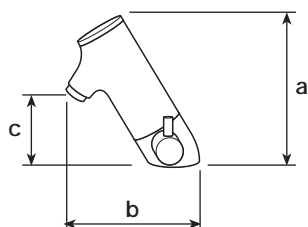

E2010/2	165	150	70	Miscelatore a fotocellula in ottone fuso lucidato e cromato progettato per contrastare il vandalismo nei locali pubblici — elettrovalvola e batteria incorporate facili da sostituire — scheda elettronica "intelligente". Il raggio di azione si adatta automaticamente all'ambiente circostante e all'apparecchio dove installato — alimentazione con normale batteria alcalina 9V per circa 100.000 utilizzazioni (2 anni) — coperchio superiore per la sostituzione della batteria senza controllare la polarità — in dotazione 2 flessibili inox 350 mm. con speciali valvole di non ritorno e filtri inox. Pressione dinamica 0.5-6 bar — temperatura massima 70°C — foro per il montaggio mm. 34 Per piani fino a mm. 40 di spessore <i>magnetic valve and battery incorporated easy to replace</i>
E2010/230	165	150	70	Alimentazione 230V con trasformatore 9V <i>ditto - 230V</i>

E2010/4	165	150	70	Miscelatore a fotocellula a batteria per bidet con aeratore snodato <i>infrared water mixer control with battery for bidet</i>
E2010/4/230	165	150	70	Alimentazione 230V con trasformatore 9V <i>ditto - 230V</i>

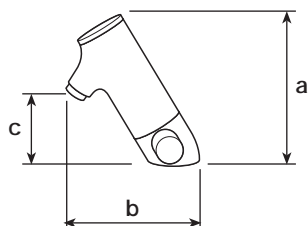

E2011/2	165	150	70	Miscelatore a fotocellula in ottone fuso lucidato e cromato progettato per contrastare il vandalismo nei locali pubblici — elettrovalvola e batteria incorporate facili da sostituire — scheda elettronica "intelligente". Il raggio di azione si adatta automaticamente all'ambiente circostante e all'apparecchio dove installato — alimentazione con normale batteria alcalina 9V per circa 100.000 utilizzazioni (2 anni) — coperchio superiore per la sostituzione della batteria senza controllare la polarità — in dotazione 2 flessibili inox 350 mm. con speciali valvole di non ritorno e filtri inox. antivandalo - la temperatura del miscelatore non è modificabile dall'utente foro per il montaggio mm. 34 Per piani fino a mm. 40 di spessore <i>infrared water mixer control with battery - temperature non-adjustable from final user-vandal-proof</i>
E2011/230	165	150	70	Alimentazione 230V con trasformatore 9V <i>ditto - 230V</i>

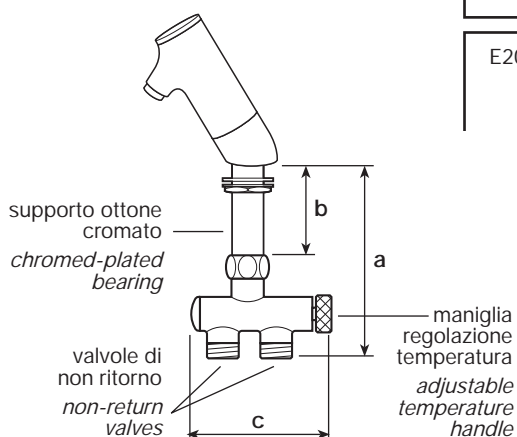

E2011/3	150	80	90	Miscelatore a fotocellula in ottone fuso lucidato e cromato progettato per contrastare il vandalismo nei locali pubblici — elettrovalvola e batteria incorporate facili da sostituire — scheda elettronica "intelligente". Il raggio di azione si adatta automaticamente all'ambiente circostante e all'apparecchio dove installato — premiscelatore in ottone fuso posizionato sotto al lavabo — completo di supporto in ottone cromato e due valvole di non ritorno con filtri inox — alimentazione con normale batteria alcalina 9V per circa 100.000 utilizzazioni (2 anni) — coperchio superiore per la sostituzione della batteria senza controllare la polarità — in dotazione 2 flessibili inox blu e rosso MF Ø 1/2" mm. 450. Pressione dinamica 0.5-6 bar — temperatura massima 70°C — foro per il montaggio mm. 34 Per piani fino a mm. 40 di spessore <i>tap complete with mixer under-washbasin - magnetic valve and battery incorporated easy to replace</i>
---------	-----	----	----	---



E2042



E2041

star

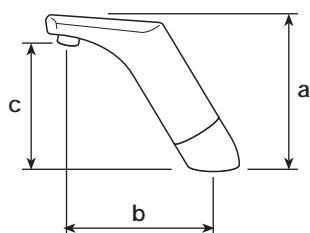

CODICE	mm a	mm b	mm c	TESTO DI CAPITOLATO
E2041	173	165	143	Rubinetto a fotocellula in ottone fuso lucidato e cromato — elettrovalvola e batteria incorporate facili da sostituire — scheda elettronica <i>"intelligente"</i> . Il raggio di azione si adatta automaticamente all'ambiente circostante e all'apparecchio dove installato — alimentazione con normale batteria alcalina 9V per circa 100.000 utilizzazioni (2 anni) — sostituzione della batteria senza controllare la polarità — in dotazione flessibile inox 350 mm. Pressione dinamica 0.5-6 bar — temperatura massima 70°C — foro per il montaggio mm. 34 Per piani fino a mm. 40 di spessore <i>magnetic valve and battery incorporated easy to replace</i>
E2041/230	173	165	143	Alimentazione 230V con trasformatore 9V <i>ditto - 230V</i>

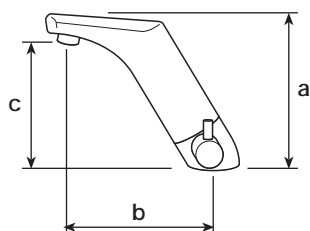

E2042	173	165	143	Miscelatore a fotocellula in ottone fuso lucidato e cromato — elettrovalvola e batteria incorporate facili da sostituire — scheda elettronica <i>"intelligente"</i> . Il raggio di azione si adatta automaticamente all'ambiente circostante e all'apparecchio dove installato — alimentazione con normale batteria alcalina 9V per circa 100.000 utilizzazioni (2 anni) — sostituzione della batteria senza controllare la polarità — in dotazione 2 flessibili inox 350 mm. con speciali valvole di non ritorno e filtri inox. Pressione dinamica 0.5-6 bar — temperatura massima 70°C — foro per il montaggio mm. 34 Per piani fino a mm. 40 di spessore <i>magnetic valve and battery incorporated easy to replace</i>
E2042/230	173	165	143	Alimentazione 230V con trasformatore 9V <i>ditto - 230V</i>

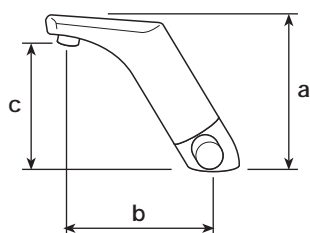

E2043	173	165	143	Miscelatore a fotocellula in ottone fuso lucidato e cromato — elettrovalvola e batteria incorporate facili da sostituire — scheda elettronica <i>"intelligente"</i> . Il raggio di azione si adatta automaticamente all'ambiente circostante e all'apparecchio dove installato — alimentazione con normale batteria alcalina 9V per circa 100.000 utilizzazioni (2 anni) — sostituzione della batteria senza controllare la polarità — in dotazione 2 flessibili inox 350 mm. con speciali valvole di non ritorno e filtri inox. Pressione dinamica 0.5-6 bar — temperatura massima 70°C — antivandalo - la temperatura del miscelatore non è modificabile dall'utente foro per il montaggio mm. 34 Per piani fino a mm. 40 di spessore <i>infrared water mixer control with battery - temperature non-adjustable from final user-vandal-proof</i>
E2043/230	173	165	143	Alimentazione 230V con trasformatore 9V <i>ditto - 230V</i>

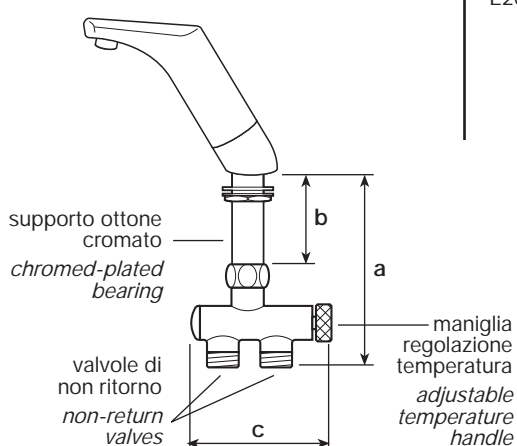

E2041/3	150	80	90	Miscelatore a fotocellula in ottone fuso lucidato e cromato progettato per contrastare il vandalismo nei locali pubblici — elettrovalvola e batteria incorporate facili da sostituire — scheda elettronica <i>"intelligente"</i> . Il raggio di azione si adatta automaticamente all'ambiente circostante e all'apparecchio dove installato — premiscelatore in ottone fuso posizionato sotto al lavabo — completo di supporto in ottone cromato e due valvole di non ritorno con filtri inox — alimentazione con normale batteria alcalina 9V per circa 100.000 utilizzazioni (2 anni) — sostituzione della batteria senza controllare la polarità — in dotazione 2 flessibili inox blu e rosso MF Ø 1/2" mm. 450. Pressione dinamica 0.5-6 bar — temperatura massima 70°C — foro per il montaggio mm. 34 Per piani fino a mm. 40 di spessore <i>tap complete with mixer under-washbasin</i>
---------	-----	----	----	---



E2046

onda

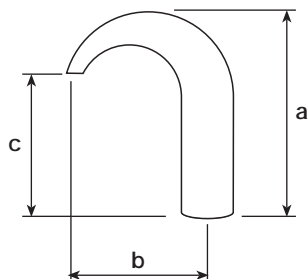

CODICE	mm a	mm b	mm c	TESTO DI CAPITOLATO
E2045	210	125	177	Rubinetto a fotocellula in ottone fuso lucidato e cromato — elettrovalvola e batteria incorporate facili da sostituire — scheda elettronica <i>"intelligente"</i> . Il raggio di azione si adatta automaticamente all'ambiente circostante e all'apparecchio dove installato — alimentazione con normale batteria alcalina 9V per circa 100.000 utilizzazioni (2 anni) — sostituzione della batteria senza controllare la polarità — in dotazione flessibile inox 350 mm. — senza aeratore — incorporato riduttore automatico di portata di 7 l/min. — getto d'acqua naturale e piacevole senza problemi per la pulizia dell'aeratore. Pressione dinamica 0.5-6 bar — temperatura massima 70°C — foro per il montaggio mm. 34 Per piani fino a mm. 40 di spessore <i>magnetic valve and battery incorporated easy to replace - without aerator - water jet natural and pleasing</i>
E2045/230	210	125	177	Alimentazione 230V con trasformatore 9V <i>ditto - 230V</i>

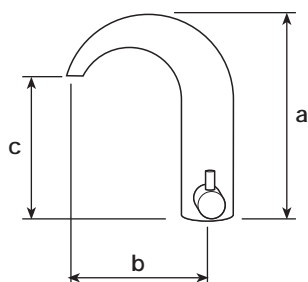

E2046	210	125	177	Miscelatore a fotocellula in ottone fuso lucidato e cromato — elettrovalvola e batteria incorporate facili da sostituire — scheda elettronica <i>"intelligente"</i> . Il raggio di azione si adatta automaticamente all'ambiente circostante e all'apparecchio dove installato — alimentazione con normale batteria alcalina 9V per circa 100.000 utilizzazioni (2 anni) — sostituzione della batteria senza controllare la polarità — in dotazione 2 flessibili inox 350 mm. con speciali valvole di non ritorno e filtri inox — senza aeratore — incorporato riduttore automatico di portata di 7 l/min. — getto d'acqua naturale e piacevole senza problemi per la pulizia dell'aeratore. Pressione dinamica 0.5-6 bar — temperatura massima 70°C — foro per il montaggio mm. 34 Per piani fino a mm. 40 di spessore <i>magnetic valve and battery incorporated easy to replace - without aerator - water jet natural and pleasing</i>
E2046/230	210	125	177	Alimentazione 230V con trasformatore 9V <i>ditto - 230V</i>

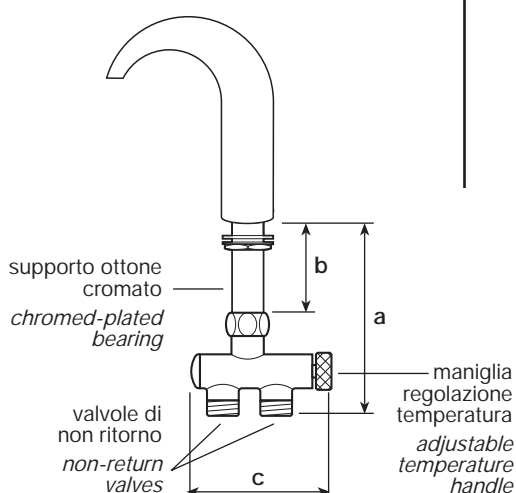

E2045/3	150	80	90	Miscelatore a fotocellula in ottone fuso lucidato e cromato — elettrovalvola e batteria incorporate facili da sostituire — scheda elettronica <i>"intelligente"</i> . Il raggio di azione si adatta automaticamente all'ambiente circostante e all'apparecchio dove installato — premiscelatore in ottone fuso posizionato sotto al lavabo — completo di supporto in ottone cromato e due valvole di non ritorno con filtri inox — alimentazione con normale batteria alcalina 9V per circa 100.000 utilizzazioni (2 anni) — sostituzione della batteria senza controllare la polarità — in dotazione 2 flessibili inox blu e rosso MF Ø 1/2" mm. 450 — senza aeratore — incorporato riduttore automatico di portata di 7 l/min. — getto d'acqua naturale e piacevole senza problemi per la pulizia dell'aeratore. Pressione dinamica 0.5-6 bar — temperatura massima 70°C — foro per il montaggio mm. 34 Per piani fino a mm. 40 di spessore <i>tap complete with mixer under-washbasin - without aerator - water jet natural and pleasing</i>
---------	-----	----	----	--



E2052



E2051



E2053

stile

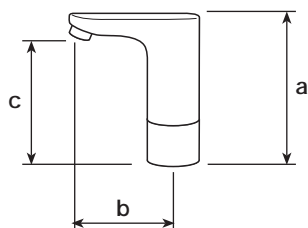

CODICE	mm a	mm b	mm c	TESTO DI CAPITOLATO
E2051	157	105	134	Rubinetto a fotocellula in ottone fuso lucidato e cromato — elettrovalvola e batteria incorporate facili da sostituire — scheda elettronica <i>"intelligente"</i> . Il raggio di azione si adatta automaticamente all'ambiente circostante e all'apparecchio dove installato — alimentazione con normale batteria alcalina 9V per circa 100.000 utilizzazioni (2 anni) — sostituzione della batteria senza controllare la polarità — in dotazione flessibile inox 350 mm. Pressione dinamica 0.5-6 bar — temperatura massima 70°C — foro per il montaggio mm. 34 Per piani fino a mm. 40 di spessore <i>magnetic valve and battery incorporated easy to replace</i>
E2051/230	157	105	134	Alimentazione 230V con trasformatore 9V <i>ditto - 230V</i>

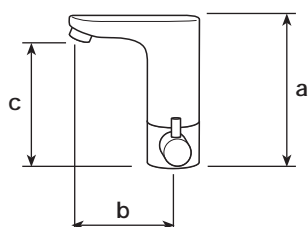

E2052	157	105	134	Miscelatore a fotocellula in ottone fuso lucidato e cromato — elettrovalvola e batteria incorporate facili da sostituire — scheda elettronica <i>"intelligente"</i> . Il raggio di azione si adatta automaticamente all'ambiente circostante e all'apparecchio dove installato — alimentazione con normale batteria alcalina 9V per circa 100.000 utilizzazioni (2 anni) — sostituzione della batteria senza controllare la polarità — in dotazione 2 flessibili inox 350 mm. con speciali valvole di non ritorno e filtri inox. Pressione dinamica 0.5-6 bar — temperatura massima 70°C — foro per il montaggio mm. 34 Per piani fino a mm. 40 di spessore <i>magnetic valve and battery incorporated easy to replace</i>
E2052/230	157	105	134	Alimentazione 230V con trasformatore 9V <i>ditto - 230V</i>

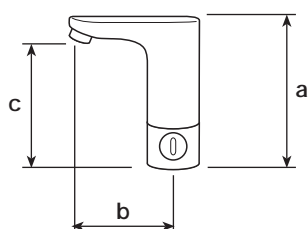

E2053	157	105	134	Miscelatore a fotocellula in ottone fuso lucidato e cromato — elettrovalvola e batteria incorporate facili da sostituire — scheda elettronica <i>"intelligente"</i> . Il raggio di azione si adatta automaticamente all'ambiente circostante e all'apparecchio dove installato — alimentazione con normale batteria alcalina 9V per circa 100.000 utilizzazioni (2 anni) — sostituzione della batteria senza controllare la polarità — in dotazione 2 flessibili inox 350 mm. con speciali valvole di non ritorno e filtri inox. Pressione dinamica 0.5-6 bar — temperatura massima 70°C — antivandalo - la temperatura del miscelatore non è modificabile dall'utente foro per il montaggio mm. 34 Per piani fino a mm. 40 di spessore <i>infrared water mixer control with battery - temperature non-adjustable from final user-vandal-proof</i>
E2053/230	157	105	134	Alimentazione 230V con trasformatore 9V <i>ditto - 230V</i>

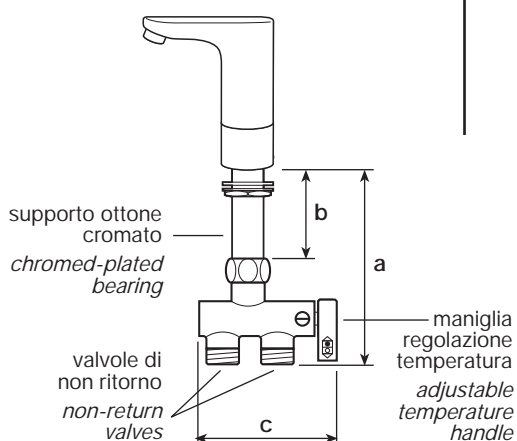

E2051/4	150	80	90	Miscelatore a fotocellula in ottone fuso lucidato e cromato — elettrovalvola e batteria incorporate facili da sostituire — scheda elettronica <i>"intelligente"</i> . Il raggio di azione si adatta automaticamente all'ambiente circostante e all'apparecchio dove installato — premiscelatore in tecnopolimero rinforzato posizionato sotto al lavabo — completo di supporto in ottone cromato e due valvole di non ritorno con filtri inox — alimentazione con normale batteria alcalina 9V per circa 100.000 utilizzazioni (2 anni) — sostituzione della batteria senza controllare la polarità — in dotazione 2 flessibili inox blu e rosso MF Ø 1/2" mm. 450. Pressione dinamica 0.5-6 bar — temperatura massima 70°C — foro per il montaggio mm. 34 Per piani fino a mm. 40 di spessore <i>tap complete with mixer under-washbasin</i>
---------	-----	----	----	---



E2056



E2055

basic

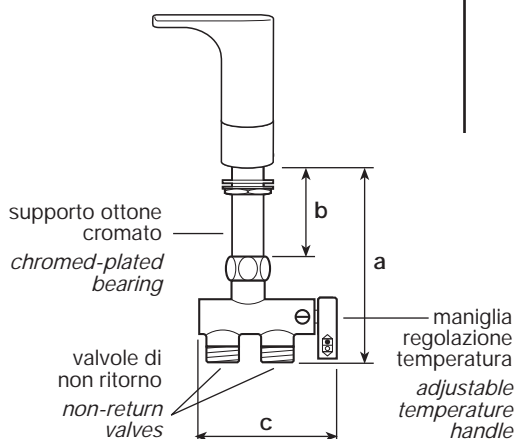
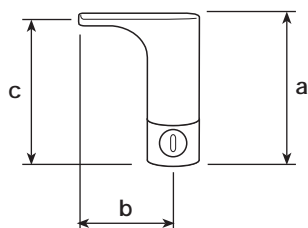
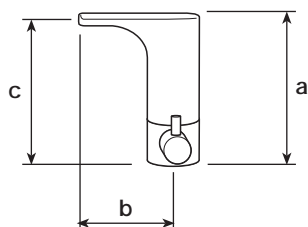
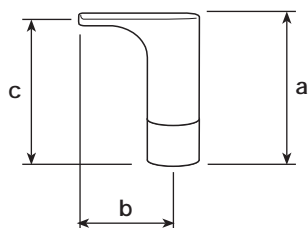

CODICE	mm a	mm b	mm c	TESTO DI CAPITOLATO
E2055	157	100	150	Rubinetto a fotocellula in ottone fuso lucidato e cromato — elettrovalvola e batteria incorporate facili da sostituire — scheda elettronica <i>"intelligente"</i> . Il raggio di azione si adatta automaticamente all'ambiente circostante e all'apparecchio dove installato — alimentazione con normale batteria alcalina 9V per circa 100.000 utilizzazioni (2 anni) — sostituzione della batteria senza controllare la polarità — in dotazione flessibile inox 350 mm. — senza aeratore — incorporato riduttore automatico di portata di 7 l/min. — getto d'acqua naturale e piacevole senza problemi per la pulizia dell'aeratore. Pressione dinamica 0.5-6 bar — temperatura massima 70°C — foro per il montaggio mm. 34 Per piani fino a mm. 40 di spessore <i>magnetic valve and battery incorporated easy to replace - without aerator - water jet natural and pleasing</i>
E2055/230	157	100	150	Alimentazione 230V con trasformatore 9V <i>ditto - 230V</i>
E2056	157	100	150	Miscelatore a fotocellula in ottone fuso lucidato e cromato — elettrovalvola e batteria incorporate facili da sostituire — scheda elettronica <i>"intelligente"</i> . Il raggio di azione si adatta automaticamente all'ambiente circostante e all'apparecchio dove installato — alimentazione con normale batteria alcalina 9V per circa 100.000 utilizzazioni (2 anni) — sostituzione della batteria senza controllare la polarità — in dotazione 2 flessibili inox 350 mm. con speciali valvole di non ritorno e filtri inox — senza aeratore — incorporato riduttore automatico di portata di 7 l/min. — getto d'acqua naturale e piacevole senza problemi per la pulizia dell'aeratore. Pressione dinamica 0.5-6 bar — temperatura massima 70°C — foro per il montaggio mm. 34 Per piani fino a mm. 40 di spessore <i>magnetic valve and battery incorporated easy to replace - without aerator - water jet natural and pleasing</i>
E2056/230	157	100	150	Alimentazione 230V con trasformatore 9V <i>ditto - 230V</i>
E2057	157	100	150	Miscelatore a fotocellula in ottone fuso lucidato e cromato — elettrovalvola e batteria incorporate facili da sostituire — scheda elettronica <i>"intelligente"</i> . Il raggio di azione si adatta automaticamente all'ambiente circostante e all'apparecchio dove installato — alimentazione con normale batteria alcalina 9V per circa 100.000 utilizzazioni (2 anni) — sostituzione della batteria senza controllare la polarità — in dotazione 2 flessibili inox 350 mm. con speciali valvole di non ritorno e filtri inox — senza aeratore — incorporato riduttore automatico di portata di 7 l/min. — getto d'acqua naturale e piacevole senza problemi per la pulizia dell'aeratore. Pressione dinamica 0.5-6 bar — temperatura massima 70°C — antivandalo - la temperatura del miscelatore non è modificabile dall'utente — foro per il montaggio mm. 34 Per piani fino a mm. 40 di spessore <i>infrared water mixer control with battery - temperature non-adjustable from final user-vandal-proof - without aerator - water jet natural and pleasing</i>
E2057/230	157	100	150	Alimentazione 230V con trasformatore 9V <i>ditto - 230V</i>
E2055/4	150	80	90	Miscelatore a fotocellula in ottone fuso lucidato e cromato — scheda elettronica <i>"intelligente"</i> . Il raggio di azione si adatta automaticamente all'ambiente circostante e all'apparecchio dove installato — premiscelatore in tecnopolimero rinforzato posizionato sotto al lavabo — completo di supporto in ottone cromato e due valvole di non ritorno con filtri inox — alimentazione con normale batteria alcalina 9V per circa 100.000 utilizzazioni (2 anni) — sostituzione facile della batteria senza controllare la polarità — in dotazione 2 flessibili inox blu e rosso MF Ø 1/2" mm. 450 — senza aeratore — incorporato riduttore automatico di portata di 7 l/min. — getto d'acqua naturale e piacevole senza problemi per la pulizia dell'aeratore. Pressione dinamica 0.5-6 bar — temperatura massima 70°C — foro per il montaggio mm. 34 Per piani fino a mm. 40 di spessore <i>tap complete with mixer under-washbasin - without aerator - water jet natural and pleasing</i>



E2061

zerouno

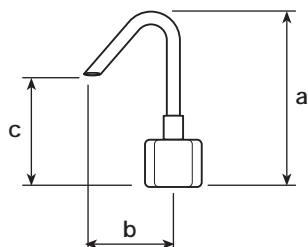

CODICE	mm a	mm b	mm c	TESTO DI CAPITOLATO
E2061	205	110	130	Rubinetto a fotocellula in tecnopolimero rinforzato e ottone cromato con bocca di erogazione Ø 22 — elettrovalvola e batteria facili da sostituire montate sotto al lavabo — scheda elettronica <i>“intelligente”</i> . Il raggio di azione si adatta automaticamente all'ambiente circostante e all'apparecchio dove installato — alimentazione con normale batteria alcalina 9V per circa 100.000 utilizzazioni (2 anni) — in dotazione flessibile inox 350 mm. — senza aeratore — incorporato riduttore automatico di portata di 7 l/min. — getto d'acqua naturale e piacevole senza problemi per la pulizia dell'aeratore. Pressione dinamica 0.5-6 bar — temperatura massima 70°C — foro per il montaggio mm. 34. Per piani fino a mm. 40 di spessore <i>infrared tap made in reinforced polymer and chromium-plated brass - magnetic valve and battery easy to replace installed under washbasin - without aerator - water jet natural and pleasing</i>
E2061/230	210	100	150	Alimentazione 230V con trasformatore 9V in dotazione <i>ditto - 230V</i>

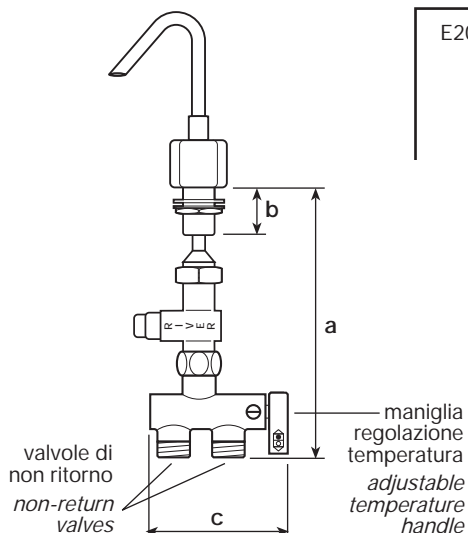

E2061/4	200	45	90	Miscelatore a fotocellula in tecnopolimero rinforzato e ottone cromato con bocca di erogazione Ø 22 — elettrovalvola e batteria facili da sostituire montate sotto al lavabo — scheda elettronica <i>“intelligente”</i> . Il raggio di azione si adatta automaticamente all'ambiente circostante e all'apparecchio dove installato — premiscelatore in tecnopolimero rinforzato posizionato sotto il lavabo completo di supporto in ottone cromato e due valvole di non ritorno con filtri inox — alimentazione con normale batteria alcalina 9V per circa 100.000 utilizzazioni (2 anni) — in dotazione 2 flessibili inox blu e rosso MF Ø 1/2" 450 mm. — senza aeratore — incorporato riduttore automatico di portata di 7 l/min. — getto d'acqua naturale e piacevole senza problemi per la pulizia dell'aeratore. Pressione dinamica 0.5-6 bar — temperatura massima 70°C — foro per il montaggio mm. 34. Per piani fino a mm. 40 di spessore <i>infrared mixer made in reinforced polymer and chromium-plated brass - magnetic valve, battery and pre-mixer with non return valves installed under washbasin - without aerator - water jet natural and pleasing</i>
E2061/4/230	200	45	90	Alimentazione 230V con trasformatore 9V in dotazione <i>ditto - 230V</i>



E2062

zerodue

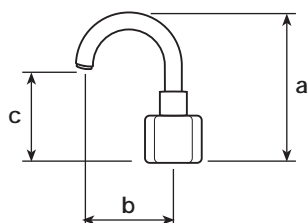

CODICE	mm a	mm b	mm c	TESTO DI CAPITOLATO
E2062	185	130	130	Rubinetto a fotocellula in tecnopolimero rinforzato e ottone cromato con bocca di erogazione Ø 28 — elettrovalvola e batteria facili da sostituire montate sotto al lavabo — scheda elettronica <i>"intelligente"</i> . Il raggio di azione si adatta automaticamente all'ambiente circostante e all'apparecchio dove installato — alimentazione con normale batteria alcalina 9V per circa 100.000 utilizzazioni (2 anni) — in dotazione flessibile inox 350 mm. — incorporato riduttore automatico di portata di 7 l/min. Pressione dinamica 0.5-6 bar — temperatura massima 70°C — foro per il montaggio mm. 34. Per piani fino a mm. 40 di spessore <i>infrared tap made in reinforced polymer and chromium-plated brass – magnetic valve and battery easy to replace installed under washbasin</i>
E2062/230	185	130	130	Alimentazione 230V con trasformatore 9V in dotazione <i>ditto – 230V</i>

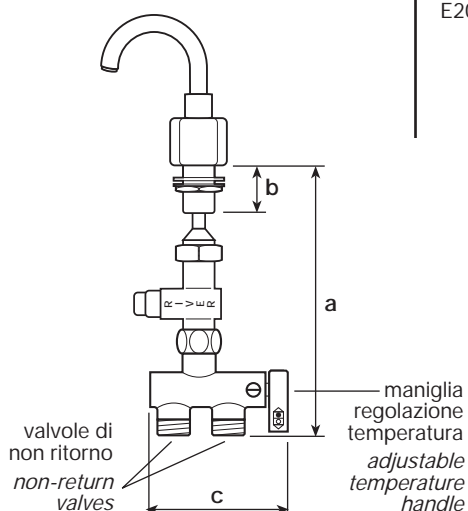

E2062/4	200	45	90	Miscelatore a fotocellula in tecnopolimero rinforzato e ottone cromato — elettrovalvola e batteria facili da sostituire montate sotto al lavabo — scheda elettronica <i>"intelligente"</i> . Il raggio di azione si adatta automaticamente all'ambiente circostante e all'apparecchio dove installato — premiscelatore in tecnopolimero rinforzato posizionato sotto il lavabo completo di supporto in ottone cromato e due valvole di non ritorno con filtri inox — alimentazione con normale batteria alcalina 9V per circa 100.000 utilizzazioni (2 anni) — in dotazione 2 flessibili inox blu e rosso MF Ø 1/2" 450 mm. — incorporato riduttore automatico di portata di 7 l/min. Pressione dinamica 0.5-6 bar — temperatura massima 70°C — foro per il montaggio mm. 34. Per piani fino a mm. 40 di spessore <i>infrared mixer made in reinforced polymer and chromium-plated brass – magnetic valve, battery and pre-mixer with non return valves installed under washbasin</i>
E2062/4/230	200	45	90	Alimentazione 230V con trasformatore 9V in dotazione <i>ditto – 230V</i>



E2063

zerotre

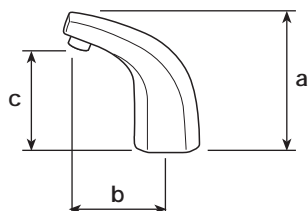

CODICE	mm a	mm b	mm c	TESTO DI CAPITOLATO
E2063	130	82	95	Rubinetto a fotocellula in ottone fuso lucidato e cromato — elettrovalvola e batteria facili da sostituire montate sotto al lavabo — scheda elettronica " <i>intelligente</i> ". Il raggio di azione si adatta automaticamente all'ambiente circostante e all'apparecchio dove installato — alimentazione con normale batteria alcalina 9V per circa 100.000 utilizzazioni (2 anni) — in dotazione flessibile inox 350 mm. — incorporato riduttore automatico di portata di 7 l/min. Pressione dinamica 0.5-6 bar — temperatura massima 70°C — foro per il montaggio mm. 34. Per piani fino a mm. 40 di spessore <i>infrared tap with body in fused brass – magnetic valve and battery easy to replace installed under washbasin</i>
E2063/230	210	100	150	Alimentazione 230V con trasformatore 9V in dotazione <i>ditto – 230V</i>

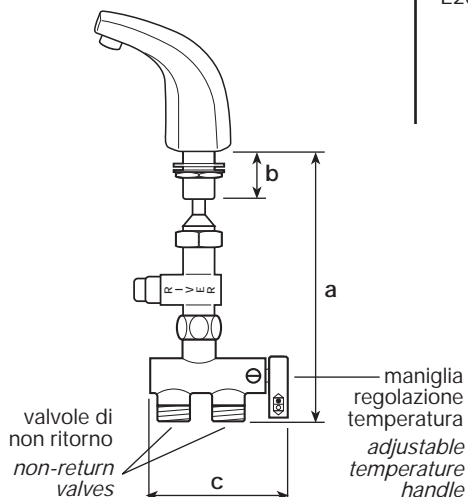

E2063/4	200	45	90	Miscelatore a fotocellula in ottone fuso lucidato e cromato — elettrovalvola e batteria facili da sostituire montate sotto al lavabo — scheda elettronica " <i>intelligente</i> ". Il raggio di azione si adatta automaticamente all'ambiente circostante e all'apparecchio dove installato — premiscelatore in tecnopolimero rinforzato posizionato sotto il lavabo completo di supporto in ottone cromato e due valvole di non ritorno con filtri inox — alimentazione con normale batteria alcalina 9V per circa 100.000 utilizzazioni (2 anni) — in dotazione 2 flessibili inox blu e rosso MF Ø 1/2" 450 mm. — incorporato riduttore automatico di portata di 7 l/min. Pressione dinamica 0.5-6 bar — temperatura massima 70°C — foro per il montaggio mm. 34. Per piani fino a mm. 40 di spessore <i>infrared mixer with body in fused brass – magnetic valve, battery and pre-mixer with non return valves installed under washbasin</i>
E2063/4/230	200	45	90	Alimentazione 230V con trasformatore 9V in dotazione <i>ditto – 230V</i>

RUBINETTI E MISCELATORI ELETTRONICI PER IL MONTAGGIO SU PANNELLI FRONTALI

INFRARED WATER TAPS AND MIXERS
FOR INSTALLATION ON FRONTAL PANELS

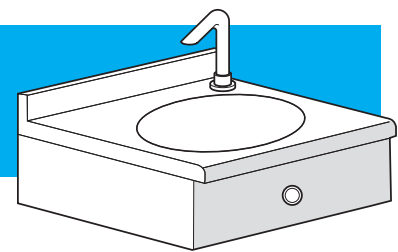

E 800/727
E 800/728



E 800/729
E 800/729/30

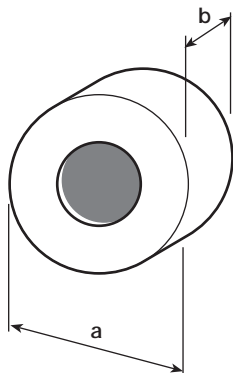
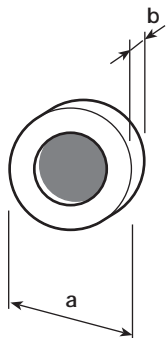

CODICE	mm a	mm b	TESTO DI CAPITOLATO
E 800/727	42	7	Rubinetto elettronico Ø 42 mm. — sporgenza 7 mm. — per acqua fredda o premiscelata — predisposto per il montaggio su pannelli frontali in acciaio inox fino ad uno spessore di 2 mm. — alimentazione con normale batteria alcalina 9 V per circa 100.000 utilizzazioni (2 anni) — raggio d azione regolabile da 2 a 25 cm. — incorporato riduttore di portata di 7 l/min. <i>infrared tap Ø 42 projection 7 mm. with battery for panels up to 2 mm. thickness - adjustable active range from 2 to 25 cm. - flow reducer 7 l/min. built-in</i>
E 800/728	42	7	Rubinetto elettronico Ø 42 mm. a batteria completo di miscelatore — predisposto per il montaggio su pannelli frontali in acciaio inox fino ad uno spessore di 2 mm. — caratteristiche come articolo precedente <i>infrared tap as previous model - complete with mixer</i>
E 800/729	52	26	Rubinetto elettronico esterno Ø 52 mm. — sporgenza 26 mm. — per acqua fredda o premiscelata predisposto per il montaggio su pannelli frontali fino ad uno spessore di 30 mm. (legno, marmo, ecc.) — alimentazione con normale batteria alcalina 9 V per circa 100.000 utilizzazioni (2 anni) — raggio d azione regolabile da 2 a 25 cm. — incorporato riduttore di portata di 7 l/min. <i>external infrared tap Ø 52 projection 26 mm. for cold and premixed water with battery for panels up to 30 mm. thickness - adjustable active range from 2 to 25 cm. - flow reducer 7 l/min. built-in</i>
E 800/729/230	52	26	Rubinetto elettronico esterno Ø 52 mm. — alimentazione 230 V con trasformatore in dotazione — caratteristiche come articolo precedente <i>ditto - 230 V</i>

